

***SERRA ELETRICA***

***INTERTEC 221***



## Índice :

1 . Introdução.....	4
2 . Segurança.....	4
2.1 Símbolos segurança .....	5
2.2 Antes de usar a serra .....	5
2.3 Ao usar a serra .....	6
2.3.1 Freio da corrente .....	6
2.3.2 Rebote.....	7
2.3.3 Informações Gerais.....	7
2.3.4 Instruções gerais de corte .....	8
2.4 Após usar a serra... ..	9
<b>3 . Instruções de uso .....</b>	<b>(221).....09</b>
<b>3.1 Preparação da motosserra .....</b>	<b>(221).....09</b>
<b>3.1.1 Corrente e montagem da corrente.....</b>	<b>(221).....09</b>
<b>3.1.2 Tensão da corrente.....</b>	<b>(221).....10</b>
<b>3.1.3 Lubrificação do sabre e da corrente .....</b>	<b>(221).....10</b>
3.2 Usando a motosserra .....	11
3.2.1 Ligando a motosserra .....	11
3.2.2 Parada da motosserra .....	11
3.2.3 Dicas para corte .....	11
3.3.1 Limpeza da motosserra .....	12
3.3.2 Armazenamento e transporte da serra .....	12
3.3.3 Manutenção da motosserra .....	12
4 . Especificações técnicas.....	13
5 . Problemas e soluções .....	13
6 . Proteção Ambiental .....	14
7 . Serviço Pós-Venda .....	14
8 . Garantia .....	14
9 . Certificado de garantia .....	16

Modelo:221



### Descrição das partes:

1 Cabo de força

2 Punho traseiro

3 Cabo arqueado

4 Protetor de mão / freio da corrente

5 Sabre

6 Corrente

7 Gatilho do acelerador

8 Tanque do óleo de lubrificação da corrente

9 Botão de Segurança

10 Barra dentada

11 Esticador da corrente

## 1. Introdução

### Atenção!

**Ao utilizar ferramentas, devem ser respeitadas algumas medidas de segurança para prevenir ferimentos e danos:**

1. Leia atentamente o manual de instruções e respeite as indicações. Utilize o presente manual de instruções para se familiarizar com o aparelho, utilizar corretamente e conhecer as instruções de segurança.
2. Guarde em local seguro, para que possa ser consultado a qualquer momento.
3. Caso ceda o aparelho a outras pessoas entregue também este manual de instruções.

**Não nos responsabilizamos pelos acidentes ou danos causados pela não observância deste manual.**

## 2. Segurança

Leia todas as instruções de segurança e indicações.

O não cumprimento das instruções de segurança e indicações pode provocar choques elétricos, incêndios e/ou ferimentos graves.

Guarde todas as instruções de segurança e indicações para que possam ser consultadas a qualquer momento.

Explicação da placa de indicação no aparelho:

### Atenção!

Use óculos de proteção

Proteja contra a umidade!

Leia o manual de instruções antes de colocá-lo em funcionamento!

Mantenha pessoas e/ou objetos afastados da zona de perigo!

A ferramenta pode continuar funcionando por inércia depois de desligada!

**AVISO** Leia todas as instruções de segurança e indicações.

A designação “ferramenta elétrica” usada nas instruções de segurança refere-se às ferramentas alimentadas por corrente elétrica (com cabo elétrico) e às ferramentas alimentadas por bateria (sem cabo elétrico).

### Segurança no local de trabalho

a) Mantenha a sua área de trabalho limpa e bem iluminada. Áreas de trabalho desarrumadas ou com pouca iluminação aumentam o perigo de acidentes.

b) Não utilize a ferramenta elétrica em ambientes potencialmente explosivos, onde haja líquidos, gases ou pó inflamável. As ferramentas elétricas produzem faíscas que podem inflamar o pó ou os vapores.

c) Mantenha as crianças e outras pessoas afastadas durante a utilização da ferramenta elétrica. Uma distração pode fazê-lo perder o controle do aparelho.

### Segurança elétrica

a) O plugue de ligação da ferramenta elétrica tem de ser compatível com a tomada.

O plugue nunca pode ser alterado. Não utilize adaptadores em conjunto com ferramentas elétricas com ligação à terra. Plugues não alterados e tomadas de energia compatíveis, diminuem o risco de choque elétrico.

b) Evite o contato físico com as superfícies ligadas à terra, como tubos, aquecimentos, fogões, frigoríficos. Existe um maior risco de choque elétrico, se o seu corpo estiver em contato com a terra.

c) Mantenha as ferramentas elétricas afastadas da chuva e da umidade. A entrada de água no aparelho elétrico aumenta o risco de choque elétrico.







d) Não utilize o cabo para outro fim que não o previsto, como para transportar ou pendurar a ferramenta elétrica ou para retirar o plugue da tomada. Mantenha o cabo afastado de fontes de calor, do óleo, das arestas vivas ou das partes móveis do aparelho. Cabos danificados ou

emaranhados aumentam o risco de choque elétrico.

e) Se trabalhar com uma ferramenta elétrica ao ar livre, use apenas cabos de extensão adequados para o exterior. A utilização de um cabo de extensão adequado para o exterior diminui o risco de choque elétrico.

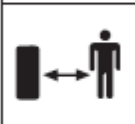
f) Se não for possível evitar a utilização da ferramenta elétrica em ambiente úmido, use um interruptor de corrente diferencial residual. A utilização de um interruptor de corrente diferencial residual diminui o risco de choque elétrico.

## 2.1 Símbolos de segurança

	ATENÇÃO
	LEIA O MANUAL DE INSTRUÇÕES
	MANTENHA DISTÂNCIA SEGURA DO OPERADOR
	USE ÓCULOS E PROTETOR AURICULAR
	USE CALÇADO APROPRIADO
	USE LUVAS
	USE TODOS EQUIPAMENTOS DE SEGURANÇA

## 2.2 Antes de usar a serra

- Estude este manual.
- Familiarize-se com a operação da serra e aprenda a usá-lo corretamente.
- Nunca permita que outras pessoas (especialmente crianças) que não leram o manual que usem a máquina.
- Se a serra for dada a outras pessoas, forneça junto este manual.

- Nunca remova as etiquetas ou elementos de segurança.
- Verifique se a voltagem e a frequência indicada na placa de identificação afixada na serra elétrica correspondem ao fornecimento de energia elétrica.
- Verifique o nível do óleo antes de cada utilização. Nunca use a serra sem óleo no tanque ou quando a quantidade de óleo for baixa.
- Certifique-se o bom estado do sabre, corrente, parafusos e componentes de segurança antes de cada utilização. Substitua as peças excessivamente gastas ou ausentes.
- Não ligue a máquina se a tampa lateral do pinhão não estiver instalada ou quando o sabre estiver faltando.
- Para ligar o equipamento à fonte de alimentação, certifique-se de que o equipamento está em perfeitas condições e a voltagem esta correta.
- Mantenha o cabo de energia longe do raio de ação do dispositivo de corte e certifique-se que não seja submetido à tensão. Afaste o cabo da água, calor e bordas afiadas.
- Não corte perto de outros equipamentos elétricos. Não force o cabo de alimentação.
- Nunca use o cabo para carregar, puxar ou desligar a máquina.
- Não utilize a máquina se o power on / off não estiver funcionando corretamente. Se necessário, entre em contato com o revendedor para qualquer reparação.
- Nunca exponha a corrente da serra elétrica à chuva ou umidade. Nunca permita que a água ou outro líquido entre na máquina .
- Não utilize a serra elétrica em ambientes com produtos inflamáveis , tais como líquidos, gases ou poeiras. As faíscas produzidas pelo funcionamento da máquina podem causar uma explosão.
- Não comece o corte até que a área de trabalho esteja clara e limpa corretamente. Mantenha a área de trabalho limpa e arrumada para reduzir o risco de acidentes.
- Durante o primeiro uso , é recomendável que o usuário esteja acompanhado de uma pessoa experiente .

## 2.3 Ao usar a serra

- Opere a serra elétrica só à luz do dia ou com boa iluminação artificial.
- Não utilize a máquina se estiver cansado ou doente. Além disso, evite usar se você consumiu álcool ou remédios. Um momento de desatenção pode resultar em ferimentos graves.
- Use roupa justa, conveniente para protegê-lo de cortes. Sempre use calças longas, sapatos resistentes e antiderrapantes, e equipamentos de proteção, como luvas, óculos, um capacete com um visor e um protetor auricular, etc.
- Certifique-se de que o gatilho está desligado antes de ligar a serra elétrica, para evitar acidentes súbitos e inesperados, antes de conectar a fonte de alimentação
- Não permita que ninguém permaneça no raio de ação da serra elétrica durante o uso.
- Manter pessoas, crianças e animais afastados da área de trabalho. Se for um trabalho de grupo, manter distância suficiente entre as pessoas.
- Certifique-se de que as alças estão limpas e secas. Quando a máquina está funcionando, sempre segurar com firmeza o punho dianteiro com a mão esquerda e o punho traseiro com a sua mão direita.
- Trabalhe sempre em uma posição estável, piso equilibrado e firme. Não trabalhe em terreno instável ou escorregadio. Escolha um lugar seguro para derrubar as plantas, galhos e troncos.
- Segure a serra firmemente sempre com as duas mãos. Coloque -se numa posição que lhe permita suportar as forças de reação.
- Nunca use a serra elétrica acima da altura dos ombros durante o corte.
- Nunca utilize uma máquina com defeito, mal equipado ou alterada arbitrariamente.
- Não sobrecarregue a máquina, todo equipamento possui um limite de trabalho.
- Sempre use o equipamento adequado para o trabalho.

**ATENÇÃO:** Para reduzir o tempo de exposição a vibrações e ruído, é preferível utilizar a máquina com pausas frequentes, e limitar a duração do trabalho contínuo.

**AVISO:** O nível de vibrações durante a utilização da ferramenta pode ser diferente da declarada, dependendo de como a ferramenta é usada, o valor total e a necessidade de identificar as medidas de segurança para proteger o operador são baseados em uma estimativa da exposição em condições reais, tendo em conta todas as partes do usuário, bem como os momentos em que a ferramenta está em operação e também quando está desligada.

### 2.3.1 Freio da corrente

O freio da corrente é um mecanismo de segurança ativado através do protetor de mão da frente, quando acionado ocorre a parada imediata da corrente.

A verificação desta função deve ser realizada a intervalos regulares. O propósito do teste da trava de corrente é reduzir a possibilidade de lesões devido ao rebote.

**ATENÇÃO!** Se a corrente do motor e não consegue parar quando a trava de corrente é acionada, encaminhar a serra para assistência autorizada mais próxima. Nunca use a serra se a trava de corrente não estiver funcionando.

- 1). Certifique-se que o nível da trava da corrente é desengatada, (Veja a figura 1-A).
- 2). Coloque a motosserra em qualquer superfície plana adequada.
- 3). Ligue o aparelho na fonte de alimentação;
- 4). Segure o punho dianteiro com a mão esquerda. Polegar e os dedos devem envolver o punho;
- 5). Segure a alça traseira com a mão direita. Polegar e os dedos devem envolver o punho;
- 6). Pressione o botão de lock-off com o polegar direito, em seguida, pressione totalmente o gatilho com seu dedo indicador e segure nesta posição;
- 7). Enquanto o motor está funcionando, ative o nível da trava de corrente rolando sua mão esquerda para frente contra o nível da trava de corrente, (Veja a figura 1b).
- 8). Corrente e motor devem parar imediatamente.

**NOTA:** O motor não arranca se a alavanca da trava de corrente está na posição acionada.

**ATENÇÃO!** O nível da trava de corrente não deve ser usada para iniciar e parar a serra durante a operação normal.

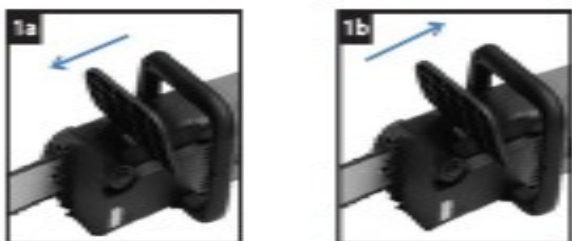

### 2.3.2 Rebote

Rebote é o movimento para trás / para cima repentina da moto-serra, que ocorre quando a corrente (na ponta da barra) entra em contato com um tronco, madeira ou quando a corrente se prende.

Quando rebote ocorre a motosserra reage de forma imprevisível e pode causar graves ferimentos ao operador ou às pessoas presentes.

Para evitar rebotes:

- Serra em um ângulo plano;
- Certifique-se a tensão da corrente correta;
- Nunca trabalhe com corrente solta, amplamente esticada ou a corrente muito desgastada;
- Certifique-se se a corrente está afiada corretamente;
- Nunca corte acima da altura dos ombros;
- Nunca trabalhe com a ponta do sabre;
- Segure sempre a motosserra firmemente com ambas as mãos;

### 2.3.3 Informações gerais

Segure sempre a motosserra firmemente com as duas mãos, nunca operar a serra usando apenas uma mão. Verifique se o cabo de alimentação está para trás, a fim de evitar cortar o fio, cuide também para encostar em ramos ou troncos a sua frente durante o corte. (Ver Fig. 2)

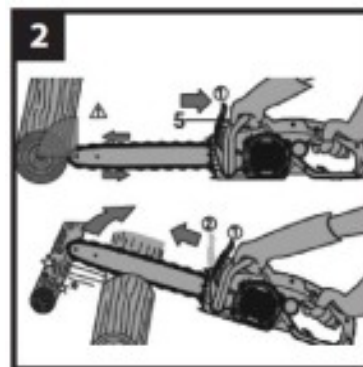

Use a serra apenas com posicionamento seguro. Segure a motosserra no lado direito do seu corpo. (Veja Fig.3a)

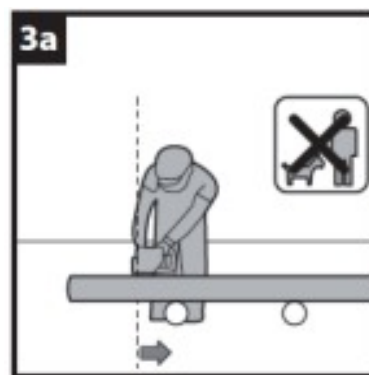

Ao usar a serra esta deve estar em plena velocidade antes de entrar em contacto com a madeira. Use o batente de metal (garra dentada) para fixar a serra sobre a madeira antes de iniciar o corte. Use os dentes da garra (12) como um ponto de alavancagem durante o corte. (Veja Fig.3b)

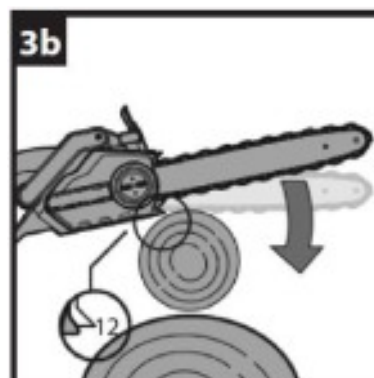

- Recoloque os dentes agarrando em um ponto mais baixo, quando serrar troncos mais grossos, puxando a serra um pouco para trás para continuar a cortar. Não remova a serra completamente a partir da madeira.

- Não force a serra durante o corte, deixe a serra fazer o trabalho, usando o peso da serra, use o batente de garras para aplicar uma pressão de alavancagem mínima.

- Não utilize a moto-serra com os braços totalmente estendidos ou tentar partes áreas que são difíceis de alcançar, ou em uma escada. Nunca use a moto-serra acima da altura do ombro.

(Veja Fig. 3c)

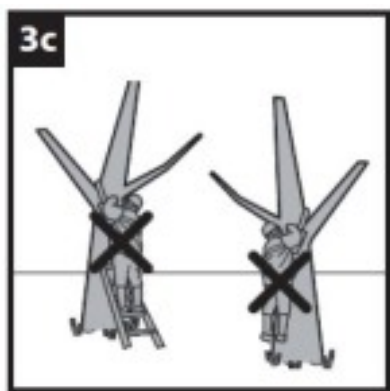

- A tarefa de serrar é otimizada quando a velocidade da corrente mantém-se estável durante o corte.

- Cuidado quando chegar ao fim do corte. O peso da serra pode mudar inesperadamente com o corte livre a partir da madeira. Neste momento acidentes podem ocorrer nas pernas e pés.

### 2.3.4 Instruções gerais de corte

Observe as seguintes instruções de segurança:

- Não pressionar as faces de corte do sabre para não fecharem em um contra o outro, o que resultaria na serra ficar presa ou apertada. (Veja Fig.3a, Fig. 4)

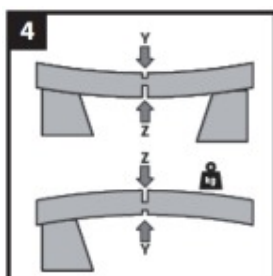

- Definir uma posição segura para toretes antes de serrar. Serrar somente madeira ou objetos de madeira.

Ao serrar, sempre tomar cuidado para evitar bater em pedras, pregos, etc., pois estes podem ser jogados para cima e causar ferimentos graves ao operador e outras pessoas, ou ainda causar danos a serra.

- Cortes longitudinais devem ser realizados com cuidado, pois pode acontecer do peso da tora prensar o sabre.

Corte em um ângulo plano a fim de evitar rebote.

- Ao trabalhar em uma ladeira, operar acima ou ao lado do tronco.

- Tenha cuidado para não tropeçar em tocos de árvores, galhos, raízes, etc., com a serra ligada.

- Há um alto risco de acidentes quando serrar madeira, ramo ou árvores sob tensão, deixe este tipo de trabalho para profissionais.

- Quando serrar toras mantê-las suportadas em ambas as extremidades, iniciar o corte a partir de cima (Y) a cerca de 1/3 do diâmetro para o centro e depois terminar o corte (Z) de baixo, a fim de evitar o contato da moto-serra com o solo e também evitar que a mesma fique presa.

Ao serrar troncos apoiados em apenas um ponto, inicie o corte abaixo (Y) cerca de 1/3 do diâmetro para o centro e para terminar o corte a partir de cima (Z), a fim de evitar que esta caia sobre o operador ou a serra.

Sempre use capacete de segurança para proteger a cabeça contra a queda de galhos. A serra só pode ser usada para derrubar árvores menores em diâmetro do que o comprimento do sabre.

Deixe uma área de trabalho segura a fim de garantir que não haja pessoas ou animais nas proximidades da árvore caindo.

Nunca tente liberar uma serra encravada com o motor em funcionamento, use calços de madeira.

Quando as operações de corte estão sendo realizadas por duas ou mais pessoas ao mesmo tempo, a área de operação deve ser uma distância de pelo menos duas vezes a altura da árvore a ser abatida.

As árvores não devem ser derrubadas de maneira que coloque em risco qualquer



pessoa, atingir qualquer linha elétrica ou causar qualquer dano à propriedade.

O operador deve se manter sempre no lado mais alto do terreno, pois a árvore, é provável que role ou deslize para baixo depois de ser derrubada.

Um caminho de fuga deve ser planejado e liberado conforme necessidade, antes do corte ser iniciado.

Antes de corte ser iniciado, considere a inclinação natural da árvore, a localização dos maiores galhos e da direção do vento para prever o caminho que a árvore vai cair. Remova todo obstáculo, pedras, cascas soltas, etc.

Quando a árvore começar a cair remover a serra do corte, parar o motor.

Cuidado com os galhos que caem quando a árvore começa a se mover.

(Veja Fig.5)

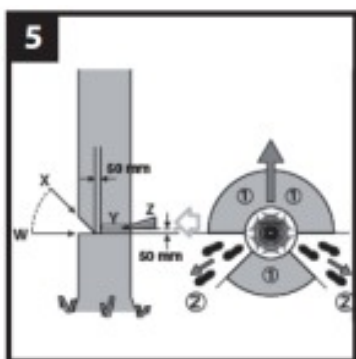

## 2.4 Após usar a serra

- Desligue sempre a fonte de alimentação antes de realizar qualquer serviço de manutenção ou controle.
- Nunca transportar a serra enquanto ela não estiver desligada e/ou completamente parada
- Segurar a máquina pela alça da frente, com a bainha protetora inserida.
- Siga sempre as instruções fornecidas para a manutenção. Após cada uso, verifique o funcionamento dos dispositivos de segurança, configuração, a tensão e estado das peças, substitua as peças gastas ou danificadas.
- Fazer o reparo da serra elétrica por pessoa qualificada. Por razões de segurança, use somente peças originais ou aprovadas pela **INTERTEC**.
- Mantenha a serra elétrica limpa e sempre armazenar em local seco.

- Mantenha as ferramentas elétricas em um local fora do alcance das crianças.
- Guarde este manual cuidadosamente e consulte sempre que você usar a máquina.

## 3 Instruções de uso (**INTERTEC 221**)

### 3.1 Preparação da serra

#### 3.1.1 Corrente e montagem da corrente

**Atenção!** Use luvas ao manusear a serra para evitar acidentes pois os dentes da serra são extremamente afiados.

**Atenção!** Não ligue a máquina à fonte de energia durante a montagem.

**ATENÇÃO!** Verifique a montagem de acordo com o tipo da sua máquina, por isso, tenha o cuidado de consultar as ilustrações e tipo de máquina marcada no rótulo. Tome muito cuidado durante a montagem para garantir que esta é realizada corretamente.

- 1) Desembale as peças cuidadosamente.
- 2) Coloque a motosserra em qualquer superfície plana adequada.
- 3) Verifique se a trava de corrente esta ativada e desative-a.
- 4) Usando a chave sextavada (se necessário, verifique o modelo) para remover a tampa lateral.
- 5). Deslize a corrente da serra na ranhura em torno do sabre. (Veja Fig. 8A, 8b)

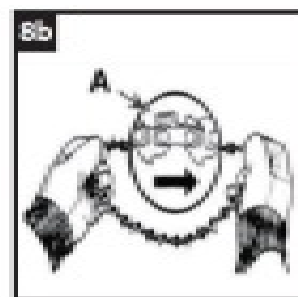
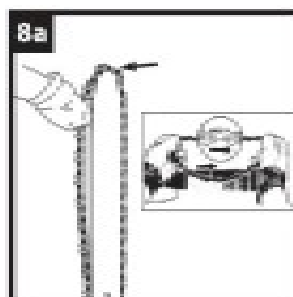

- 6) Monte a barra no parafuso de fixação, coloque a corrente na roda dentada, e no sabre.
- 7) Volte a colocar a tampa e porca, mas não aperte totalmente a porca. (se necessário, verifique o modelo).
- 8) Com a chave sextavada, aperte o parafuso de tensão até que a corrente tenha aproximadamente dois milímetros de folga.

### 3.1.2 Tensão da corrente

Sempre verifique a tensão da corrente antes de usar, depois dos primeiros cortes e regularmente durante o uso, aprox. cada 5 cortes. Após a operação inicial, correntes novas podem aumentar consideravelmente. Isto é normal durante o período inicial de uso, e o intervalo entre ajustes futuros irão alongar rapidamente.



#### **Aviso!**

Desligue a serra da fonte de energia antes de ajustar a tensão da corrente.

As arestas de corte na corrente são afiadas. Use luvas de proteção quando manipular a corrente.

Manter a tensão da corrente adequada sempre.

A corrente frouxa vai aumentar o risco de rebote.

A corrente frouxa pode saltar para fora do sabre, isto pode ferir operador e causar danos a corrente.

A corrente frouxa irá desgastar rapidamente.

A vida da corrente da motosserra depende principalmente de lubrificação suficiente e tensionamento correto.

Evite tensionar a corrente quando esta estiver quente, pois isso fará com que a corrente se torne mais esticada quando esfriar.

1). Coloque a motosserra em qualquer superfície plana adequada. Usando a chave sextavada, aperte o tensionamento do parafuso até que ele esteja firme.

2). A tensão correta da corrente é alcançada quando a corrente da serra (24) pode ser levantada aprox. 2-3 mm do sabre, ao centro. Isto deve ser feito por meio de um lado para elevar a corrente da serra em relação ao peso da máquina. (Veja Fig. 9)

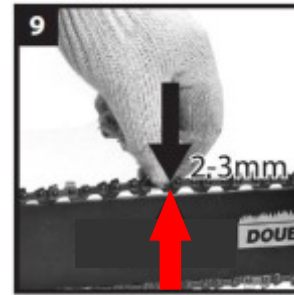

3). Quando a corrente fica solta, fazer o ajuste novamente.

**ATENÇÃO!** Tensionamento da corrente em demasia sobrecarregará o motor e pode causar danos, tensão insuficiente pode provocar descarrilamento da corrente, enquanto que uma corrente apertada corretamente oferece as melhores características de corte e vida de trabalho prolongado.

Verifique a tensão regularmente, pois o comprimento da corrente tende a esticar com o uso (especialmente quando a corrente é nova, depois da primeira montagem, a tensão da corrente deve ser verificada após 5 minutos de operação da máquina), em qualquer caso, não apertar a corrente imediatamente após o uso, mas espere até que arrefeça.

### 3.1.3 Lubrificação do sabre e da corrente

**ATENÇÃO!** A serra **NÃO** é fornecida com óleo, é essencial preencher com óleo antes do uso. Nunca utilize a serra sem óleo, pois poderá resultar em danos ao produto.

Utilizar a serra sem óleo ou com muito pouco óleo vai diminuir a eficiência de corte, encurtar a vida útil e causar um rápido desgaste da corrente e causar superaquecimento do sabre, também evidenciado pela fumaça ou descoloração do sabre.

**ATENÇÃO!** Para permitir a ventilação do reservatório de óleo, pequenos canais de respiro são fornecidos entre a tampa de enchimento do óleo e do filtro, para evitar fugas e garantir o bom funcionamento da máquina deixar na posição horizontal (tampa de enchimento de óleo superior) quando não estiver em uso.

É importante utilizar apenas o óleo recomendado para evitar danos à corrente.

### 3.2 Usando a serra

Antes do uso, verifique sempre a presença e o funcionamento de dispositivos de segurança disponíveis.

Além disso, verifique o estado da corrente, da guia da corrente e do sistema de fixação. Se necessário, substituir ou reparar componentes defeituosos use apenas peças originais ou aprovados por **INTERTEC**.

**AVISO!** Nunca trabalhe com um sabre e uma corrente danificada ou excessivamente desgastada porque você pode se machucar.

#### 3.2.1 Ligando a serra

**ATENÇÃO!** Verifique a tensão de seu equipamento e a voltagem em no local de uso. A tensão e a voltagem devem ser compatíveis com o equipamento.

**ATENÇÃO!** Verifique se o cabo de extensão é do tamanho e do tipo correto para a serra ( $\geq 1.5\text{mm}^2$ ).

1). Certifique-se que a trava da corrente (1) esta desengatada. O motor não arranca se a trava da corrente está na posição engatada. Destrave a corrente puxando para trás em direção a alça da frente. (Ver fig. 10).



2). Segure o produto sempre com ambas as mãos, a mão esquerda segurando a alça da frente e a mão direita segurando a alça traseira. Pressione o botão de bloqueio (5), em seguida, pressione totalmente o gatilho (6) e segure nesta posição. O botão de bloqueio pode agora ser lançado. (Vide fig. 11a, 11b).

NOTA: Não é necessário para manter a pressão sobre o botão de bloqueio uma vez que o interruptor (gatilho) é apertado e o motor está funcionando. O botão de bloqueio é um dispositivo de segurança para evitar uma partida acidental.



#### 3.2.2 Parando a serra

- Solte o gatilho On / Off para parar a máquina.
- A corrente para completamente após alguns segundos.
- Desligue a fonte de energia para a segurança.
- Acione o freio da corrente.

#### 3.2.3 Dicas de corte

- Use a serra para madeira (troncos de árvores , galhos, tábuas e vigas) . Nunca use a serra para outros materiais.
- Tome cuidado para que corrente não entre em contato com o solo ou materiais estranhos com exceção da madeira .

- Ao serrar , não colocar pressão sobre a corrente, mas deixá-la trabalhar com uma ligeira alavancagem por meio do batente de garras.
- Ao cortar ramos grossos ou troncos, reposicione o batente de garras em um ponto mais baixo para evitar dar demasiado esforço ao dispositivo. Para fazer isso, puxe a serra em direção à você um pouco para soltar as garras e ponha numa posição mais baixa.
- Os melhores resultados são obtidos quando a velocidade de corte da corrente não é reduzida pelo esticamento muito forte.
- Atenção para o fim do corte, quando a serra termina fora do material, o peso muda inesperadamente. Existe um risco de acidente para as pernas e pés.
- Não mude a direção de corte motosserra somente quando o sistema está rodando.

Sempre use capacete de segurança para proteger a cabeça contra a queda de galhos. A serra só pode ser utilizada para cortar árvores pequenas em diâmetro compatível com o comprimento da barra de guia, (sabre).

Área de trabalho segura. Garantir que não haja pessoas ou animais nas proximidades da árvore caindo.

Nunca tente liberar uma serra encravada com o motor em funcionamento.

### **3.3 Limpeza, armazenamento, transporte e manutenção**

Antes de qualquer trabalho na serra elétrica, desligue da tomada.

#### **3.3.1 Limpeza**

A limpeza regular após o uso vai garantir um melhor funcionamento da serra elétrica e reduzir o risco de corrosão ou de corrosão sob tensão.

**CUIDADO:** Nunca mergulhe a serra elétrica em água ou qualquer outro líquido para limpeza.

Nunca limpe o aparelho com água de alta pressão ou lava-jato.

Depois de parar o dispositivo deixa-se arrefecer (esfriar), remover a sujeira acumulada por sopro com ar comprimido ou com uma escova. Se necessário, limpe-o com um pano macio e úmido.

#### **3.3.2 Armazenamento e transporte da serra**

- Guarde a sua serra em local seco, arejado e escuro. Coloque-o em um local fora do alcance das crianças.

- Para o armazenamento a longo prazo, drenar o tanque de óleo e lubrificar a corrente e guia da corrente antes do armazenamento de serra.

- Nunca transportar a serra sem que ela esteja desligada e completamente parada. Segure a unidade pela alça da frente, a trava acionada e a bainha protetora do sabre inserida.

#### **3.3.3 Manutenção da serra**

##### **Lubrificando a corrente**

- Esta serra está equipada com uma lubrificação da corrente automática. Verifique regularmente o nível do óleo.

Para iniciar o fornecimento de óleo na corrente, ligue a serra e acelere sem cortar nada.

##### **Afiando a corrente**

- Para melhores resultados, deve-se afiar a corrente regularmente, pelo menos uma vez por ano por um especialista em uma oficina.

Nota: Um baixo nível de óleo ou um contato com a corrente pouco lubrificada pode reduzir o desempenho de corte rapidamente.

## 4. Especificações

De acordo com nossa política de melhoria contínua, reservamo-nos o direito de alterar o projeto e a configuração de qualquer produto sem aviso prévio. Assim, o texto e as imagens deste manual e embalagem são apenas para fins ilustrativos e não pode, em qualquer circunstância, ser a base para uma reivindicação legal ou outra.

<b>Modelo</b>	<b>Intertec 221</b>
<b>Nome do Produto</b>	Serra Elétrica / Eletrosserra
<b>Voltagem</b>	230V - 50Hz
<b>Potência</b>	3.600W
<b>Velocidade da corrente</b>	13,5m/s
<b>Tamanho do sabre</b>	16" - 41cm
<b>Corrente</b>	3/8" .050"
<b>Tamanho do cabo</b>	1,35m
<b>Tempo de parada</b>	0,15s
<b>Nível de ruído</b>	LpA 84.92 dB(A)
<b>Tanque de óleo</b>	110ml
<b>Lubrificação da corrente</b>	Automática
<b>Classe de proteção</b>	Duplo Isolante Classe II
<b>Peso líquido sem sabre</b>	4.6 Kg
<b>Peso líquido com sabre e corrente</b>	5.5 Kg

## 5. Problemas e Soluções

<b>Mau funcionamento</b>	<b>Causa provável</b>	<b>Solução de problemas</b>
A unidade não inicia / Não funciona	Não há corrente	Verifique a fonte de alimentação. Se necessário, altere a fonte
		Verifique o estado do cabo ou tomada. Se eles estiverem danificados troque
	O freio é de recuo acionado	Desativar o sistema de segurança puxando o protetor de mão para frente
	As escovas de carvão são desgastadas	Entre em contato com seu revendedor local
	O interruptor está com defeito	Entre em contato com seu revendedor local
A serra elétrica funciona de forma intermitente	O cabo de alimentação esta danificado	Entre em contato com seu revendedor local
	O interruptor está com defeito	Entre em contato com seu revendedor local
A corrente esta seca	Sem óleo no tanque	Preencha o óleo
	A tampa do tanque do óleo está entupida	Limpe a parte superior do tanque de óleo

	O canal de escoamento do óleo esta entupido	Drenar o tanque de óleo e limpar o compartimento sob a tampa
O trava da corrente não funciona	Problema com o mecanismo de partida no protetor de mão	Entre em contato com seu revendedor local
Corrente cai fora do sabre , gera vibração ou não desliza corretamente	Problema com o mecanismo de partida no protetor de mão	Entre em contato com seu revendedor local
Corrente muito solta ou muito apertada	A corrente não esta corretamente ajustada	Ajuste a corrente
Corrente esquenta muito	Nenhum óleo no tanque de óleo	Adicione óleo
Dificuldade para manter corrente lubrificada	Verificar o fluxo de óleo	Se necessário, desobstruir o canal de escoamento de óleo
	A corrente não corta direito	Afie a corrente ou substitua a corrente

## 6. Proteção ambiental

Ações para a proteção do meio ambiente, recomendamos considerar o seguinte:

- Use um óleo lubrificante biodegradável.
- Use um funil para evitar o derramamento de óleo no preenchimento.
- Cuide de sua serra regularmente e substitua as peças danificadas.
- Quando a máquina está no fim da vida, entregá-la ao seu revendedor para reciclagem.



### Eliminação de Resíduos

De acordo com a diretiva mundial sobre a eliminação de resíduos de equipamentos elétricos e equipamentos eletrônicos, ferramentas elétricas que não são mais utilizáveis, estas devem ser recolhidos e seguir um caminho de reciclagem apropriada. Não deixe ferramentas elétricas juntamente com o lixo doméstico.

## 7. Pós Vendas

Para maiores informações entre em contato com a Itecê, [www.itece.com.br](http://www.itece.com.br), [sac@itece.com.br](mailto:sac@itece.com.br) - Av. Feitoria, 1265 – São Leopoldo/RS – Brasil Cep 93.042-651 ou pelo telefone 51-3579-4000.

## 8. Garantia

### Regras da Garantia

Qualquer inconveniência deverá ser levada imediatamente ao conhecimento de uma assistência técnica autorizada, pois a permanência de uma imperfeição, por falta de aviso (reclamação) ou de revisão, certamente acarretará em outros danos que não poderemos atender e ainda nos obriga a cancelar em definitivo a garantia. O Assistente Técnico Autorizado se obriga a substituir as peças e efetuar reparos em sua oficina somente quando forem por ele

julgados como defeituosas e procedentes de garantia.

## EQUIPAMENTO PARA USO HOBBY (03) TRÊS MESES DE GARANTIA

### Itens não cobertos pela garantia:

1. óleos lubrificantes, graxas, combustível e similares;
2. Deslocamento de pessoal ou despesas de frete/seguro;
3. Danos pessoais ou materiais do comprador ou terceiros;
4. Manutenção normal, tais como:
  - 4.1.Reapertos, limpeza do carburador, lavagem, lubrificação, verificações, ajustes, regulagens, etc...;
  - 4.2.Peças consideradas como manutenção normal, tais como: elemento filtro de ar, vela de ignição, lonas e pastilhas de freio, juntas, lâmpadas, disjuntores, cabos e bateria;
5. Peças que desgastam com o uso:
  - 5.1.Pneus, câmaras de ar, amortecedores, discos de fricção, corrente, coroa, pinhão, rolamento e, os que têm vida útil normal determinada;
6. Defeitos de pintura, ocasionado pelas intempéries, alteração de cor em cromados, aplicação de produtos químicos (combustível ou produtos não recomendados), efeitos de maresia ou corrosão;
7. Defeitos ou danos decorrentes de fenômenos da natureza;
8. Defeitos oriundos de acidentes, casos fortuitos ou prolongado desuso.
9. Arranhões, fissuras, trincas ou qualquer outro tipo de dano causado ao equipamento em razão da movimentação, transporte ou estocagem pelo revendedor;
- 10.Substituição do equipamento, motor ou conjuntos.
- 11.Defeitos e danos no sistema elétrico, eletrônico ou mecânico do equipamento, oriundos da instalação de componentes ou acessórios não originais.
- 12.Defeitos ou danos ocasionados pela oscilação da rede elétrica.
- 13.Avaria decorrente do uso de tensão diferente da qual o produto foi destinado.

### **Importante:**

Entende-se por manutenção normal, as substituições de peças e componentes em razão de desgaste natural. Estão cobertas pela garantia, no entanto, as peças que comprovadamente apresentarem defeito de fabricação ou fadiga anormal de material.

### **Extinção da Garantia:**

A garantia estará automaticamente cancelada se:

1. Não forem realizadas revisões periódicas;
2. O equipamento for submetido a abusos, sobrecargas ou acidentes;
3. A manutenção do equipamento for negligenciada;
4. O equipamento for utilizado para outros fins ou instalado de outro modo que não o especificado no manual;
5. O equipamento for reparado fora das oficinas autorizadas;
6. O tipo de combustível especificado for modificado, misturado incorretamente (motores 2 tempos), ou utilizado lubrificante diferente do especificado;

7. Os seus componentes originais forem alterados/modificados ou substituídos por outros não originais;

8. A estrutura técnica ou mecânica for modificada sem prévia autorização;

9. Extingui-se o prazo de validade.

10. O equipamento for utilizado para fins profissionais, comerciais, de aluguel ou de uso intensivo.

### **ATENÇÃO!!!**

Esta garantia é somente válida mediante a apresentação da nota fiscal originária da primeira compra (máquina nova), com o modelo e número de série do equipamento impressos no corpo desta e o respectivo Certificado de Garantia corretamente preenchido. Exija do revendedor o completo preenchimento deste Certificado.

Se o Certificado de Garantia for preenchido incorretamente e/ou sem o número da Nota Fiscal de Venda ao cliente, ou sem os números de modelo e série do equipamento, este certificado não terá validade.





**ITECE INDÚSTRIA E COMÉRCIO DE EQUIPAMENTOS AGRÍCOLAS LTDA**

Av. Feitoria, 1265 - CEP 93040-290 - São Leopoldo/RS  
Fone/Fax: 51-3579-4000 - itece@itece.com.br

**CERTIFICADO DE GARANTIA - Garantia de 3 (três) Meses**

Comprador: \_\_\_\_\_

Endereço: \_\_\_\_\_

Cep: \_\_\_\_\_ Cidade: \_\_\_\_\_ UF: \_\_\_\_\_ NF nº: \_\_\_\_\_

EQUIPAMENTO: MOTOSSERRA ( ) ROÇADEIRA ( ) OUTRO ( ) QUAL: \_\_\_\_\_

DADOS DO CLIENTE DA ITECÊ:

NOME DA EMPRESA: \_\_\_\_\_

TELFONE; \_\_\_\_\_ CNPJ: \_\_\_\_\_

Nº da NF: \_\_\_\_\_

MODELO \_\_\_\_\_ TIPO \_\_\_\_\_ Nr Série: \_\_\_\_\_

**Consumidor - (Uso Próprio)**

Confirmando o recebimento de Material Didático referente a utilização segura de Motosserra.  
Constante no Manual do Usuário.

**Empregador - (Empresa empregadora de terceiros)**

Me responsabilizo pelo Treinamento referente a utilização segura de Motosserra.  
Constante no Manual do Usuário.

(Preencher e devolver para ITECÊ)  
(Sem a devolução o produto não terá garantia)

Nome: \_\_\_\_\_

RG/CPF: \_\_\_\_\_

Data: \_\_\_\_\_



**ITECE INDÚSTRIA E COMÉRCIO DE EQUIPAMENTOS AGRÍCOLAS LTDA**

Av. Feitoria, 1265 - CEP 93040-290 - São Leopoldo/RS  
Fone/Fax: 51-3579-4000 - itece@itece.com.br

**CERTIFICADO DE GARANTIA - Garantia de 3 (três) Meses**

Comprador: \_\_\_\_\_

Endereço: \_\_\_\_\_

Cep: \_\_\_\_\_ Cidade: \_\_\_\_\_ UF: \_\_\_\_\_ NF nº: \_\_\_\_\_

EQUIPAMENTO: MOTOSSERRA ( ) ROÇADEIRA ( ) OUTRO ( ) QUAL: \_\_\_\_\_

DADOS DO CLIENTE DA ITECÊ:

NOME DA EMPRESA: \_\_\_\_\_

TELFONE; \_\_\_\_\_ CNPJ: \_\_\_\_\_

Nº da NF: \_\_\_\_\_

MODELO \_\_\_\_\_ TIPO \_\_\_\_\_ Nr Série: \_\_\_\_\_

**Consumidor - (Uso Próprio)**

Confirmando o recebimento de Material Didático referente a utilização segura de Motosserra.  
Constante no Manual do Usuário.

**Empregador - (Empresa empregadora de terceiros)**

Me responsabilizo pelo Treinamento referente a utilização segura de Motosserra.  
Constante no Manual do Usuário.

( Via do Cliente)

Nome: \_\_\_\_\_

RG/CPF: \_\_\_\_\_

Data: \_\_\_\_\_



