

Importante:

Dúvidas quanto ao funcionamento deste equipamento, contate - 51 - 35794000.

Importado e distribuído por:

Itece Ind. Com. Equipamentos Agrícolas Ltda.  
CNPJ 00.174.234/0001-55  
[www.itece.com.br](http://www.itece.com.br)

# *PERFURADOR*

*INTERTEC 506*

Manual do usuário







**ITECÊ INDÚSTRIA E COMÉRCIO DE EQUIPAMENTOS AGRÍCOLAS LTDA**  
 Av. Feitoria, 1265 - CEP 93042-651 - São Leopoldo/RS  
 Fone/Fax: 51-3579-4000 - sac@itece.com.br

**CERTIFICADODEGARANTIA-Garantiade3(três)Mese s**

Comprador: \_\_\_\_\_  
 Endereço: \_\_\_\_\_  
 Cep: \_\_\_\_\_ Cidade: \_\_\_\_\_ UF: \_\_\_\_\_ NF nº: \_\_\_\_\_  
 EQUIPAMENTO: MOTOSSERRA ( ) ROÇADEIRA ( ) OUTRO ( ) QUAL: \_\_\_\_\_  
**DADOS DO CLIENTE DA ITECÊ:**  
 NOME DA EMPRESA: \_\_\_\_\_  
 TELFONE; \_\_\_\_\_ CNPJ: \_\_\_\_\_  
 Nº da NF: \_\_\_\_\_  
 MODELO \_\_\_\_\_ TIPO \_\_\_\_\_ Nr Série: \_\_\_\_\_

**Consumidor-(UsoPróprio)**  
 Confirmo o recebimento de Material Didático referente a utilização segura de Motosserra. Constante no Manual do Usuário.

**Empregador-(Empresaempregadoradeterceiros)**  
 Me responsabilizo pelo Treinamento referente a utilização segura de Motosserra. Constante no Manual do Usuário.

**(PreencheredevolverparaITECÊ)**  
**(Semadevoluçãooproduçãoãoterágarantia)**

Nome: \_\_\_\_\_  
 RG/CPF: \_\_\_\_\_  
 Data: \_\_\_\_\_



**ITECÊ INDÚSTRIA E COMÉRCIO DE EQUIPAMENTOS AGRÍCOLAS LTDA**  
 Av. Feitoria, 1265 - CEP 93042-651 - São Leopoldo/RS  
 Fone/Fax: 51-3579-4000 - sac@itece.com.br

**CERTIFICADODEGARANTIA-Garantiade3(três)Mese s**

Comprador: \_\_\_\_\_  
 Endereço: \_\_\_\_\_  
 Cep: \_\_\_\_\_ Cidade: \_\_\_\_\_ UF: \_\_\_\_\_ NF nº: \_\_\_\_\_  
 EQUIPAMENTO: MOTOSSERRA ( ) ROÇADEIRA ( ) OUTRO ( ) QUAL: \_\_\_\_\_  
**DADOS DO CLIENTE DA ITECÊ:**  
 NOME DA EMPRESA: \_\_\_\_\_  
 TELFONE; \_\_\_\_\_ CNPJ: \_\_\_\_\_  
 Nº da NF: \_\_\_\_\_  
 MODELO \_\_\_\_\_ TIPO \_\_\_\_\_ Nr Série: \_\_\_\_\_

**Consumidor-(UsoPróprio)**  
 Confirmo o recebimento de Material Didático referente a utilização segura de Motosserra. Constante no Manual do Usuário.

**Empregador-(Empresaempregadoradeterceiros)**  
 Me responsabilizo pelo Treinamento referente a utilização segura de Motosserra. Constante no Manual do Usuário.

**(ViadoCliente)**

Nome: \_\_\_\_\_  
 RG/CPF: \_\_\_\_\_  
 Data: \_\_\_\_\_

**Índice**

1- Introdução .....	2
2- Procedimentos de segurança .....	2
3- Componentes .....	5
4- Preparação para operação .....	6
5- Operação.....	7
6- Manutenção .....	9
7- Procedimentos de manutenção .....	9
8- Armazenamento .....	11
9- Resolução de problemas.....	13
10- Especificações técnicas.....	14
11- Regras da Garantia.....	15
12- Certificado de Garantia .....	16

## 1. Introdução

Por favor reserve um momento para familiarizar-se com os procedimentos apropriados de uso e manutenção, para garantir um uso mais seguro e mais eficaz.

Mantenha este manual do proprietário em lugar de fácil acesso para poder consultá-lo sempre que for necessário.

As instruções contidas neste manual devem ser seguidas sem exceção para manter o direito a garantia.

A melhoria contínua faz parte da filosofia do fabricante. Como resultado, modificações no produto, especificações e procedimentos são feitos regularmente. Desta forma, as informações contidas neste manual podem divergir com o equipamento. Caso isso ocorra, contacte sua revenda mais próxima para mais informações e esclarecimento.

Ao efetuar pedidos de peças sobressalentes, informe sempre o modelo, número de fabricação e número de série de seu equipamento.

Durante a leitura do manual prestar especial atenção ao símbolo de segurança, pois ele indica que o texto a seguir é uma instrução para sua segurança e de terceiros ou para evitar danos ao equipamento durante a operação. Por exemplo:



Esta é uma instrução importante.

## 2. Procedimentos de segurança



As instruções deste capítulo garantem a segurança do operador e a de terceiros contra acidentes e garantem a proteção do equipamento contra avarias.

- ! Antes de operar o equipamento pela primeira vez leia e entenda completamente este manual.
- ! Não permita que crianças ou adultos não habilitados ou não qualificados operem o equipamento.
- ! Não opere o equipamento quando estiver cansado, alcoolizado ou sob efeito de qualquer medicamento. Essas condições causam desatenção.
- ! Antes de operar, verifique o estado do equipamento, procure por rachaduras, vazamentos, parafusos frouxos ou faltantes, ou qualquer outra avaria. Use o equipamento somente após realizar os consertos necessários.

### Gases do escapamento

- ! Os gases do escapamento contêm monóxido de carbono, que é incolor, inodoro e extremamente perigoso e tóxico.
- ! Nunca opere o motor em locais fechados ou com pouca ventilação.
- ! Tenha extremo cuidado ao usar o equipamento perto de pessoas ou animais.
- ! Mantenha o escapamento livre de objetos estranhos.

### Reabastecimento de combustível

- ! A gasolina é um combustível extre-

Qualquer inconveniência deverá ser levada imediatamente ao conhecimento de uma assistência técnica autorizada, pois a permanência de uma imperfeição, por falta de aviso (reclamação) ou de revisão, certamente acarretará em outros danos que não poderemos atender e ainda nos obriga a cancelar em definitivo a garantia. O Assistente Técnico Autorizado se obriga a substituir as peças e efetuar reparos em sua oficina somente quando forem por ele julgados como defeituosas e procedentes de garantia.

#### Itens não cobertos pela garantia:

1. Óleo lubrificantes, graxas, combustível e similares;
2. Deslocamento de pessoal ou despesas de frete/seguro;
3. Danos pessoais ou materiais do comprador ou terceiros;
4. Manutenção normal, tais como:
  - 4.1. Reapertos, limpeza do carburador, lavagem, lubrificação, verificações, ajustes, regulagens, etc...;
  - 4.2. Peças consideradas como manutenção normal, tais como: elemento filtro de ar, vela de ignição, lonas e pastilhas de freio, juntas, lâmpadas, disjuntores, cabos e bateria;
5. Peças que desgastam com o uso:
  - 5.1. Pneus, câmaras de ar, amortecedores, discos de fricção, corrente, coroa, pinhão, rolamento e os que tem vida útil normal determinada;
6. Defeitos de pintura ocasionado pelas intempéries, alteração de cor em cromados, aplicação de produtos químicos (combustível ou produtos não recomendados), efeitos de maresia ou corrosão;
7. Defeitos ou danos decorrentes de fenômenos da natureza;
8. Defeitos oriundos de acidentes, casos fortuitos ou prolongado desuso.
9. Arranhões, fissuras, trincas ou qualquer outro tipo de dano causado ao equipamento em razão da movimentação, transporte ou estocagem pelo revendedor;
10. Substituição do equipamento, motor ou conjuntos.
11. Defeitos e danos no sistema elétrico, eletrônico ou mecânico do equipamento oriundos da instalação de componentes ou acessórios não originais.
12. Defeitos ou danos ocasionados pela oscilação da rede elétrica.
13. Avaria decorrente do uso de tensão diferente da qual o produto foi destinado.

#### Importante:

Entende-se por manutenção normal, as substituições de peças e componentes em razão de desgaste natural. Estão cobertas pela garantia, no entanto, as peças que comprovadamente apresentarem defeito de fabricação ou fadiga anormal de material.

#### Extinção da Garantia:

A garantia estará automaticamente cancelada se:

1. Não forem realizadas revisões periódicas;
2. O equipamento for submetido a abusos, sobrecargas ou acidentes;
3. A manutenção do equipamento for negligenciada;
4. O equipamento for utilizado para outros fins ou instalado de outro modo que não o especificado no manual;
5. O equipamento for reparado fora das oficinas autorizadas;
6. O tipo de combustível especificado for modificado, misturado incorretamente (motores 2 tempos), ou utilizado lubrificante diferente do especificado;
7. Os seus componentes originais forem alterados/modificados ou substituídos por outros não originais;
8. A estrutura técnica ou mecânica for modificada sem prévia autorização;
9. Extingui-se o prazo de validade.
10. O equipamento for utilizado para fins profissionais, comerciais, de aluguel ou de uso intensivo.

## ATENÇÃO

Esta garantia é somente válida mediante a apresentação da nota fiscal originária da primeira compra (máquina nova), com o modelo e número de série do equipamento impressos no corpo desta e o respectivo Certificado de Garantia corretamente preenchido. Exija do revendedor o completo preenchimento deste Certificado. Se o Certificado de Garantia for preenchido incorretamente e/ou sem o número da Nota Fiscal de Venda ao cliente, ou sem os números de modelo e série do equipamento, este certificado não terá validade.

**10. Especificações técnicas**

Modelo	INTERTEC 506
Código	000.506.001
Tipo	Perfurador de solo
Diâmetro da broca	100 mm
Comprimento de broca	750 mm
Motor	Monocilíndrico, 2 tempos, refrigerado a ar
Cilindrada	51,7 cc
Potência máxima	1,7 PS / 1,3 kW
Rotação máxima	170 rpm
Carburador	Diafragma, com regulagem
Sistema de partida	Manual, autorretrátil
Sistema de ignição	CDI
Vela de ignição	BM7A
Capac. do tanque de combustível	1200 ml
Nível de ruído (LpA)	110 dB (A)
Nível de vibração	8 m/s <sup>2</sup>
Peso líquido - sem broca	9,5 kg
Peso líquido da broca 100 x 750 mm	4,5 kg

mamente inflamável e seus gases podem explodir em contato com fogo.

- ! Não reabasteça em local fechado ou em área mal ventilada.
- ! Certifique-se de desligar o motor antes de reabastecer.
- ! Não remova a tampa do tanque de combustível nem abasteça o tanque de combustível enquanto o motor estiver quente ou em funcionamento. Antes de reabastecer, deixe o motor esfriar por pelo menos dez minutos.
- ! Sempre reabasteça o equipamento em locais ventilados longe de fontes de calor ou faísca. Mova o equipamento ao menos três metros do local de operação. Abra a tampa de combustível lentamente para que libere qualquer pressão que possa ter se formado no tanque de combustível. Retorne-a para sua posição original antes de operá-lo.
- ! Não encha o tanque de combustível completamente até a boca uma vez que o combustível poderá transbordar quando expandir em virtude do aquecimento, e assim causar um incêndio.
- ! Se derramar combustível, limpe-o completamente e aguarde até que o combustível seque antes de dar partida no motor.
- ! Evite o contato prolongado da gasolina com a pele, e não aspire seus gases.
- ! Depois de reabastecer, verifique se a tampa do tanque de combustível está bem fechada para evitar vazamento.

**Prevenção de incêndio**

- ! Não ligue o motor enquanto estiver fumando ou perto de chama direta.
- ! Não use o equipamento próximo a

materiais inflamáveis.

- ! Em áreas onde há qualquer risco de incêndio sempre manter um extintor do tipo adequado próximo à área de operação. Para informações sobre extintores de incêndio e seu uso, consulte o corpo de bombeiros mais próximo de sua localidade.
- ! Mantenha o equipamento pelo menos a 1 metro de distância de obstáculos ou objetos que possam obstruir o fluxo de ar para refrigeração do motor.
- ! Mantenha o equipamento afastado de substâncias inflamáveis ou outros materiais perigosos (lixo, trapos de pano, lubrificantes, explosivos).

**Outras precauções de segurança****! Tenha cuidado com partes aquecidas.**

O silenciador e outras partes do motor ficam muito aquecidas quando o motor está em funcionamento ou logo após a interrupção de seu funcionamento. Opere o equipamento em área segura e mantenha crianças afastadas do motor em funcionamento, para evitar o risco de queimaduras.

- ! Não toque na vela de ignição ou no cabo de ignição quando der o arranque no motor ou durante seu funcionamento, nem opere o motor com as mãos molhadas para evitar choques elétricos.
- ! O trabalho prolongado ou de maneira errada, pode causar lesões. Se sentir desconforto, vermelhidão ou dormência nos dedos ou outra parte do seu corpo, consulte um médico imediatamente.
- ! Trabalhe em locais firmes e estáveis. Desequilibrar-se durante a operação pode causar acidentes.

- ! Sempre use equipamentos de segurança como óculos de proteção, protetores auriculares, botas de proteção com solado antiderrapante, luvas de borracha e capacete.
- ! Remova todos os detritos e objetos que possam enroscar na broca ou causar danos a mesma durante a operação
- ! Após o uso, este equipamento deve ser armazenado em local limpo e seco, e fora do alcance das crianças
- ! Mantenha este manual em boas condições de leitura e leia-o de tempos em tempos para lembrar.
- ! Este manual deve acompanhar o equipamento quando este for vendido ou emprestado.
- ! Se familiarize com todos os comandos e controles do equipamento e o uso apropriado do mesmo
- ! Sempre use as duas mãos para segurar o aparelho e mantenha o corpo afastado da broca.
- ! Mantenha as alças secas e limpas para evitar a perda de controle durante a operação do equipamento.
- ! Sempre utilize luvas para operar o equipamento e para manipular as lâminas.
- ! Não permita que pessoas não habilitadas ou qualificadas efetuem qualquer tipo de manutenção no equipamento
- ! Leia atentamente este manual e siga atentamente todas instruções aqui descritas sem improvisar antes de pôr o equipamento em funcionamento
- ! Mantenha a velocidade da marcha lenta ajustada corretamente para que a broca pare por completo quando o gatilho for liberado.
- ! Mantenha o equipamento seco (não opere em ambientes externos com tempo

chuvoso).

- ! Não modifique o motor. Modificações e remoções de partes do motor podem deixá-lo potencialmente perigoso.
- ! Realize diariamente, antes de operar o equipamento, os procedimentos descritos no capítulo "Manutenção periódica".
- ! Vista roupas de trabalho justas e prenda os cabelos (se forem longos) ao operar o equipamento. Aventais soltos, toalhas, cintos, etc., podem ser apanhados pelas partes rotativas do equipamento e causar sérios acidentes
- ! Mantenha o equipamento sempre limpo e com a manutenção em dia.
- ! Não utilize o equipamento em condições em que a visibilidade da área de trabalho não é boa, tenha sempre certeza de poder visualizar pessoas próximas a você.
- ! Use somente peças de reposição originais.



Os gases do escapamento além de inodoros (monóxido de carbono), são altamente tóxicos. Nunca funcione o motor em lugares fechados e sem ventilação. A inalação destes gases poderá provocar desmaios e levar a morte em poucos minutos.

- ! Não permita a presença de pessoas próximo ao local de trabalho.
- ! Limpe o área antes de operar o equipamento. Remova qualquer objeto que possa ser arremessado pela broca quando a mesma estiver em uso.
- ! Tenha certeza de que no local a ser perfurado não passe tubulações hidráulicas ou elétricas
- ! Transporte o equipamento com o motor

## 9. Resolução de problemas

Siga a tabela abaixo para solucionar os problemas mais com uns encontrados. Se estas soluções não forem suficientes ou houver dúvidas nos procedimentos descritos, procure a assistência técnica mais próxima.



Limpe qualquer combustível derramado antes de efetuar o teste de faísca. Mantenha a vela o mais longe possível do orifício da vela de ignição. Não segure a vela de ignição com a mão.

DEFEITO	CAUSA	MOTIVO	SOLUÇÃO
Motor não parte	Combustível não chega ao carburador	<ul style="list-style-type: none"> <li>• Filtro de combustível obstruído</li> <li>• Linha de alimentação do combustível obstruída</li> <li>• Carburador</li> </ul>	<ul style="list-style-type: none"> <li>• Limpeza</li> <li>• Limpeza</li> <li>• Consulte seu revendedor</li> </ul>
	Combustível não chega ao cilindro	<ul style="list-style-type: none"> <li>• Carburador</li> </ul>	<ul style="list-style-type: none"> <li>• Consulte seu revendedor</li> </ul>
	Cilindro banhado de combustível	<ul style="list-style-type: none"> <li>• Mistura de combustível muito rica</li> </ul>	<ul style="list-style-type: none"> <li>• Abra o afogador</li> <li>• Limpeza ou troca do filtro de ar</li> <li>• Regular o carburador</li> <li>• Consulte seu revendedor</li> </ul>
	Nenhuma centelha na extremidade do cabo da vela de ignição.	<ul style="list-style-type: none"> <li>• Interruptor de ignição desligado</li> <li>• Problema elétrico</li> </ul>	<ul style="list-style-type: none"> <li>• Ligar interruptor de ignição</li> <li>• Consulte seu revendedor</li> </ul>
	Nenhuma centelha na vela de ignição	<ul style="list-style-type: none"> <li>• Distância entre eletrodos da vela de ignição incorreta</li> <li>• Vela de ignição coberta de carvão</li> <li>• Vela de ignição encharcada de combustível</li> <li>• Vela de ignição defeituosa</li> <li>• Problema interno do motor</li> </ul>	<ul style="list-style-type: none"> <li>• Regular / ajustar os eletrodos entre 0,6-0,7 mm</li> <li>• Limpeza ou troca</li> <li>• Limpeza ou troca</li> <li>• Troca da vela de ignição</li> <li>• Substitua</li> <li>• Consulte seu revendedor</li> </ul>
Motor funciona instável	Motor morre ou acelera pouco	<ul style="list-style-type: none"> <li>• Filtro de ar sujo</li> <li>• Filtro de combustível sujo</li> <li>• Respiro do tanque de combustível obstruído</li> <li>• Vela de ignição</li> <li>• Carburador</li> <li>• Sistema e arrefecimento obstruído</li> <li>• Silencioso / escapamento obstruído</li> </ul>	<ul style="list-style-type: none"> <li>• Limpeza ou troca</li> <li>• Troca</li> <li>• Limpeza</li> <li>• Limpeza e ajuste ou troca</li> <li>• Regulagem / ajuste</li> <li>• Limpeza</li> <li>• Limpeza</li> </ul>



Desligar o motor sem retornar à velocidade de lenta, pode causar problemas. Exceto em caso de emergência, nunca desligue o motor quando este estiver em alta rotação



Qualquer outra intervenção de serviço não listada / não mencionada no manual do operador, deve ser realizada por técnicos capacitados e habilitados.

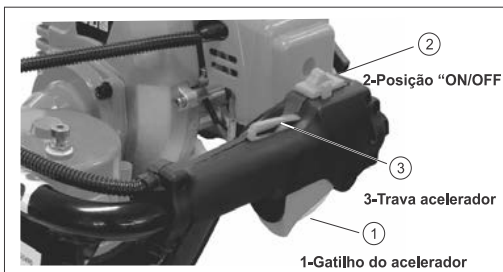

para evitar corrosão das mesmas

**NOTA: Para futuras referências, guarde este manual.**

• **Contate seu revendedor, caso necessite de outra cópia de manual.**



Para evitar riscos de incêndio, nunca limpe o equipamento com gasolina.

3. Limpe o equipamento antes de guardá-lo.

4. Realize todas as lubrificações e manutenções periódicas.

5. Verifique todos os parafusos e porcas e, caso necessário, reaperte-os.

6. Esvazie o tanque de combustível e funcione o equipamento até esgotar todo o combustível do carburador

7. Retire a vela de ignição e coloque ½ colher de sopa de óleo 2 tempos através do orifício da mesma.

a. Posicione um pano limpo sobre o orifício da vela de ignição

b. Puxe 2 ou 3 vezes o manípulo de partida para distribuir o óleo pelo cilindro

c. Pelo orifício, observe a posição do pistão. Puxe lentamente o manípulo de partida até que o pistão atinja a posição mais alta e deixe-o nesta posição

8. Reinstale a vela de ignição aplicando um torque de 150 – 170 kgf.cm (15 – 17 N.m).

### Broca e partes metálicas

Sempre após o uso, a broca deve ser limpa com um pano umedecido em óleo para prevenir oxidação.

É recomendável também limpar outras partes metálicas do equipamento com óleo

desligado e as alças dobradas

! Em caso de quebra ou qualquer outro dano ocorrido com a lâmina ou a broca, substitua antes do uso.

! Caso a broca emperre, desligue o equipamento para soltá-la.

! Desligue o equipamento antes manusear a lâmina ou a broca.

! Não fixe o perfurador em nenhum local para operá-lo. Ele deve ser operado por

uma pessoa, segurando-o com as mãos.

! Tenha certeza de que a broca não gira quando o motor estiver na lenta.

! Nunca modifique o equipamento ou trabalhe com peças faltantes, adaptadas ou não originais

! Nunca utilize o equipamento para qualquer outro fim que não seja aquele especificado neste manual, sob risco de acidentes ou danos ao equipamento

### 3. Componentes

#### Detalhes do motor

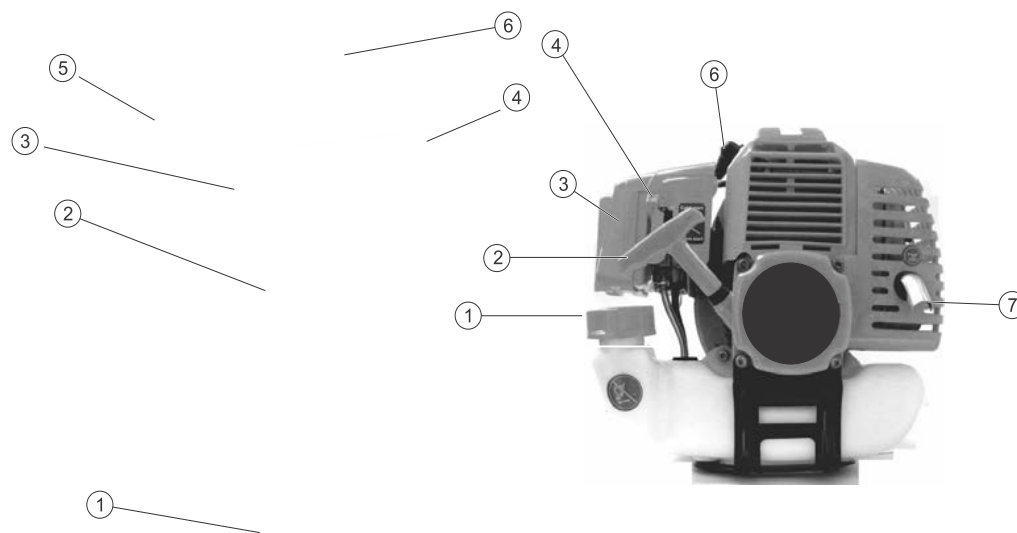

- 1-Lâmina da broca
- 2-Broca (100 mm x 750 mm)
- 3-Caixa do redutor
- 4-Guidão
- 5-Liga / desliga / acelerador
- 6-Motor

- 1-Tampa do tanque do combustível
- 2-Manípulo de partida
- 3-Filtro de ar
- 4-Alavanca do afogador
- 5-Capa da vela de ignição
- 6-Silencioso (escapamento)

## 4. Preparação para operação

### Combustível



O Combustível é extremamente inflamável. Manuseie com cuidado quando fizer a mistura, armazenar ou manipular a fim de evitar acidentes. Não aproxime o combustível de chamas, faíscas ou calor.

haja, não funcione o equipamento até que o problema seja resolvido



O combustível utilizado pelo equipamento é uma mistura de gasolina comum e óleo 2 tempos, ambos de boa qualidade, na proporção de 25:1 (4%).

Gasolina (l)	Óleo 2 Tempos (ml)
25	1000
12,5	500
5	200
1	40



A quantidade a ser misturada vai depender do quanto se pretende trabalhar. Porém é recomendado o preparo de pouca quantidade (mínimo possível), sendo que quando misturada, a gasolina pode ser guardada/ armazenada por no máximo 15 dias. Passando este prazo, ela irá deteriorar prejudicando o funcionamento ou até mesmo causar dano ao equipamento/motor.

É recomendado o uso de gasolina comum como combustível.

Os óleos recomendados são **Castrol Fórmula Super TT** similar para motores 2 tempos.

Uma variação na proporção da mistura para mais ou para menos pode prejudicar o



Na regulagem correta, a broca não deve girar quando o motor estiver funcionando na lenta.

### 7.5. Aletas de refrigeração do cilindro

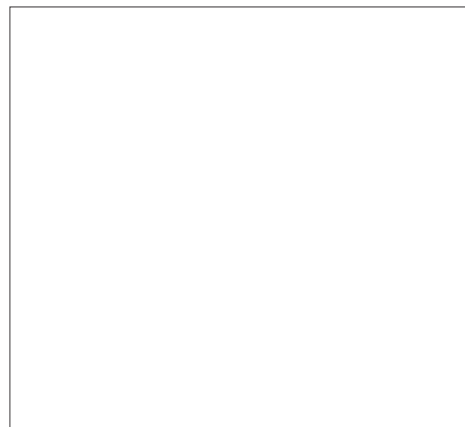

Para manter uma temperatura de funcionamento do motor apropriada, o ar deve passar por entre as aletas do cilindro sem obstrução para retirar o calor da combustão

• Superaquecimento e danos ao motor (fundir) podem ocorrer quando:

(a) A entrada de ar é obstruída, impedindo que o ar para refrigeração alcance o cilindro.

(b) O acúmulo de poeira e terra na saída (ou entre as aletas de refrigeração do cilindro) isolando e impedindo a troca de calor.

• Remova toda sujeira e poeira acumulada entre as aletas de refrigeração do cilindro

• Diariamente, antes de iniciar o trabalho, remova qualquer sujeira ou resto de grama/capim acumulados na entrada de ar do motor.

### 7.6. Lubrificação da caixa do redutor

A caixa do redutor deste equipamento já vem lubrificada de fábrica.

Porém é necessário lubrificá-lo a cada 50 horas de uso. Para isso, remova o bujão (parafuso) localizado no corpo da caixa de engrenagem e lubrifique-o com óleo de caixa 90 de boa qualidade. Após, recoloque o bujão.

### 7.7. Broca

Sempre verifique as condições da broca e das lâminas antes de operar o equipamento. Se houver sinais de trinca ou rachaduras, substitua por uma nova.

Se o equipamento não estiver perfurando suavemente, possivelmente a lâmina necessita ser substituída.

## 8. Armazenamento

Não armazene o equipamento por mais de 60 dias sem antes realizar uma manutenção preventiva.

1. Guarde o equipamento em um local seco, limpo, fora do alcance de crianças

2. Coloque o botão interruptor na posição "STOP".

**7.2. Limpeza do filtro de combustível**

**Nota: Um filtro de combustível sujo e obstruído irá provocar o baixo rendimento do equipamento além de tornar a partida mais difícil.**

- ⚠ Tenha o cuidado de não deixar entrar no tanque de combustível sujeira ou poeira.

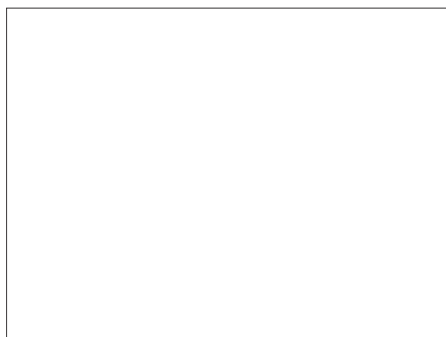

- ⚠ Puxe para fora a mangueira pescadora de combustível com o auxílio de um arame.
- ⚠ Caso o filtro esteja sujo troque-o

**7.3. Vela de ignição**

- ⚠ A abertura do eletrodo da vela de ignição deve ser de 0,6 a 0,7 mm. Verifique corrijá se necessário

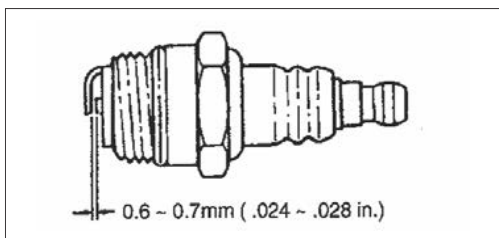

- ⚠ Se o eletrodo da vela de ignição estiver coberto de carvão limpe com o auxílio de uma escova de aço. (Não utilize para isto

lixa ou jato de areia, uma vez que os resíduos de areia poderão se desprender e danificar o motor).

Troque a vela caso seja necessário aperte-a com 150 – 170 kgf.cm (15 – 17 N.m) de força.

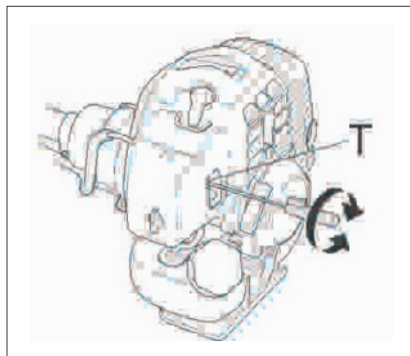
**7.4. Carburador**

Todo equipamento é testado na fábrica e regulado de forma a se obter o máximo de rendimento. Qualquer intervenção e ajuste desta, deve ser feita somente por pessoas habilitadas e autorizadas e com equipamentos apropriados. Com exceção do parafuso da lenta, os parafusos de regulagem da alta e baixa rotação, não podem ser regulados por pessoas não habilitadas e sem o auxílio de equipamento próprio (tacômetro).

- ⚠ A regulagem da lenta poderá ser realizada pelo operador, sem a necessidade de equipamento específico. Para isso:
- ⚠ Dê a partida no motor e espere 5 minutos até que este aqueça.
- ⚠ Em seguida, gire o parafuso de regulagem da lenta no sentido horário até que a broca comece a girar, em seguida gire o parafuso no sentido anti-horário até que a broca pare de girar. Gire mais ¼ no sentido anti-horário.

funcionamento bem como a durabilidade do motor, podendo até mesmo fundi-lo. Certifique-se que a proporção da mistura esteja correta.

Não reabasteça o motor quando este estiver funcionando ou aquecido.

Agite bem o recipiente da mistura antes do abastecimento.

Não reabasteça o equipamento perto de chamas ou quando estiver fumando e evite derramar o combustível sobre o mesmo quando for reabastecer.

No caso de ingestão de combustível, aspiração do vapor ou contato com os olhos, consulte imediatamente um médico. No caso de contato com a pele ou a roupa, lave com água e sabão em abundância. Não permaneça por muito tempo em contato direto com o combustível.

Depois de reabastecer, seque o combustível que derramou e desloque-se pelo menos para 3 metros do local para funcionar o equipamento.

Após o uso não guarde/armazene o equipamento com combustível em seu tanque. Vazamentos e danos aos componentes internos do carburador poderão ocorrer, para isso esvazie o tanque e funcione o motor até o consumo total do combustível.

**Montagem da broca**

Introduza o eixo do redutor no alojamento da broca pressionando o pino de encaixe.

Tenha certeza de encaixar a broca corretamente antes de operar o equipamento.

Não mude a relação de redução do redutor, isto poderá mudar as características do equipamento e causar reações não previstas.

**Caixa do redutor**

Este equipamento já vem lubrificado de fábrica.

A cada 50 horas de uso a caixa do redutor deve ser lubrificada. Consulte o capítulo “Procedimentos de manutenção” para maiores informações.

**5. Operação**

Dê a partida no motor apoiando o equipamento de maneira que o mesmo não corra o risco de cair.

Antes de ligar o equipamento verifique:

- ⚠ Se parafusos e porcas estão apertados.
- ⚠ Não há vazamentos de combustível.
- ⚠ A broca está firmemente fixada no eixo do redutor.
- ⚠ Se o operador do equipamento está com os equipamentos de proteção devidamente vestidos.



A broca não poderá girar quando o motor estiver funcionando na lenta. Caso isto ocorra, o carburador deve ser regulado de acordo

como consta neste manual na seção "Procedimentos de Manutenção", ou dirija-se à assistência técnica mais próxima para que o problema seja resolvido. Não tente trabalhar com o equipamento desregulado sob o risco de danificar o mesmo ou causar algum acidente.

## Ligando o motor

- ☞ Posicione o botão do interruptor em ON (START/RUN).
- ☞ Pressione o "Primmer", até que o fluxo de combustível seja visível pela mangueira transparente de retorno. Caso o motor esteja quente, puxe o manípulo de partida até que o motor funcione e proceda a partir do item 7.

com ambas as mãos através das alças do mesmo.

Posicione o equipamento sobre o local a ser perfurado e acelere lentamente, em seguida aumente a aceleração gradativamente.

**NOTA: Não acelere demasiadamente. A aceleração deve ser suficiente para que a broca perfure suavemente.**

Poderá ocorrer algum movimento brusco do equipamento caso a passagem da broca seja obstruída por raízes de árvores abaixo do solo, pedras ou algum outro objeto presente no solo.

Se a broca ficar presa, desligue o motor imediatamente e solte a broca com as mãos girando-a no sentido anti-horário.

## Desligando o motor

- ☞ Mantenha o motor em lenta aliviando o gatilho do acelerador e a trava do gatilho.
- ☞ Posicione o botão do interruptor em "stop".

**Nota: Se caso o motor não desligar, puxe o botão do afogador para cima para desligar o equipamento. Em seguida verifique e se necessário repare o interruptor antes de verificar o equipamento novamente.**

Sempre desconecte o cabo da vela para evitar que o motor entre em funcionamento acidentalmente antes de realizar qualquer trabalho no equipamento ou de armazená-lo.



A utilização imprópria do equipamento, assim como a não observância das normas de segurança descritas neste manual pode por em risco o operador causando sérios ferimentos

## 6. Manutenção periódica

Local	Manutenção	Diariamente Ou 4 hs	15 hs	Mensalmente ou 50 hs	A cada 3 meses ou 100 hs	Anualmente ou 300 hs
Parafusos e Porcas	Inspeção / Aperto / Troca	•				
Mangueiras de Combustível	Inspeção	•				
Filtro de Ar	Limpeza / Troca	•				
Filtro de Combustível	Inspeção / Troca			•		
Vela de Ignição	Inspeção / Limpeza / Ajuste / Troca			•		
Carburador*	Regulagem					•
Sistema de Refrigeração	Inspeção / Limpeza	•				
Silencioso (Tela Anti-Fagulhas)	Inspeção / Limpeza				•	
Cordão de Partida	Inspeção / Troca				•	
Broca e lâminas	Inspeção / Limpeza / Lubrificação	•				
Caixa de Engrenagens	Lubrificação			•		
Alhetas de refrigeração do cilindro do motor	Inspeção / Limpeza	•				

### Nota:

- Os períodos acima descritos são considerados para um uso intenso, podendo variar conforme a utilização do equipamento, bem como o local de trabalho. Consulte seu revendedor para maiores informações.
- \* A regulagem do carburador deve ser realizada somente por pessoal autorizado. Caso o equipamento ainda se encontre na garantia, esta manutenção deve ser realizada em uma assistência técnica autorizada.
- \*\* As manutenções acima descritas, assim como a mistura correta (gasolina comum + óleo 2 tempos) do combustível são consideradas operações periódicas de manutenção. Qualquer problema no equipamento originado pela falha na manutenção de algum dos itens acima citados ou pela mistura incorreta de combustível, durante o período de garantia do equipamento, resultará na perda automática do direito à mesma.

## 7. Procedimentos de manutenção

### 7.1 Limpeza do filtro de ar

**Nota: A limpeza deve ser realizada diariamente, sempre que se utilizar o equipamento.**

- ☞ Puxe para cima o botão do afogador para evitar que entre sujeira para dentro do motor. Afrouxe o parafuso e remova a cobertura e o elemento filtrante.
- ☞ Lave o elemento filtrante com água e sabão ou solvente.

- ☞ Seque bem o elemento antes de reinstalá-lo, tomando o cuidado de remover qualquer sujeira que esteja acumulada na cobertura do filtro.

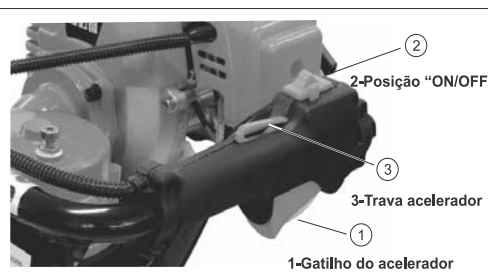
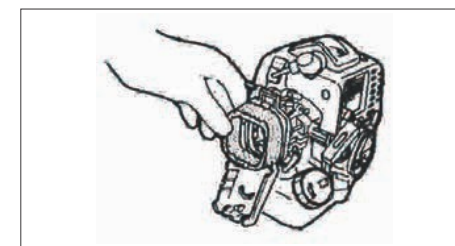

- ☞ Se o motor estiver frio, puxe para cima o botão do afogador.
- ☞ Puxe o manípulo de partida até que o motor ameace pegar (o motor irá funcionar um pouco e em seguida irá parar).
- ☞ Retorne / pressione o botão do afogador.
- ☞ Puxe novamente o manípulo de partida.
- ☞ Deixe o motor aquecer por 2 ou 3 minutos antes de começar a trabalhar.
- ☞ Pressione a trava do gatilho e aperte devagar o gatilho do acelerador.

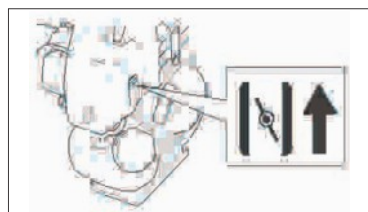

## Perfuração

Mantenha os pés firmes e afastado da broca e segure o equipamento firmemente